

MZ35X2142DPFIR-T

3MEGA PIXEL

レンズタイプ	AI ズーム	マウント	C	2/3"			
焦点距離	21~750mm	バックフォーカス	44.1mm				
口径	F4.2	メカニカルバックフォーカス	17.53mm				
イメージフォーマット	2/3"(6.6X8.8mm)	射出瞳	-238mm				
作動範囲	アイリス	F4.2-Close	フィルターサイズ	M112 P=1			
	フォーカス	5.0m ~ infinity	有口径	前玉	φ86.7		
	ズーム	21~750mm		後玉	φ17.2		
コントロール	アイリス	DC オート	寸法	128.6x125.6x330.5mm	C		
	フォーカス	モーターライズ				重量	5000g
	ズーム	モーターライズ					
至近距離サイズ	ワイド	1966x1474mm					
	テレ	56.9x42.7mm					
画角	対角	28.5°~0.84°	23.5°~0.69°	20.9°~0.61°			
	水平	2/3" 23.0°~0.67°	1/1.8" 18.9°~0.55°	1/2" 16.8°~0.49°			
	垂直	17.3°~0.50°	14.2°~0.41°	12.6°~0.37°			
コントロール	アイリス	フォーカス	ズーム				
ドライブコイル/入力電圧	180Ω	DC 12V	DC 12V				
ダンブコイル/消費電流	1100Ω	60mA 以下	60mA 以下				
応答速度	-	-	-				
ポテンショメーター	-	-	-				
	-	-	-				
	-	-	-				
	-	-	-				
	-	-	-				
作動温度範囲	-10 ~ +50 degree C				DP		

寸法

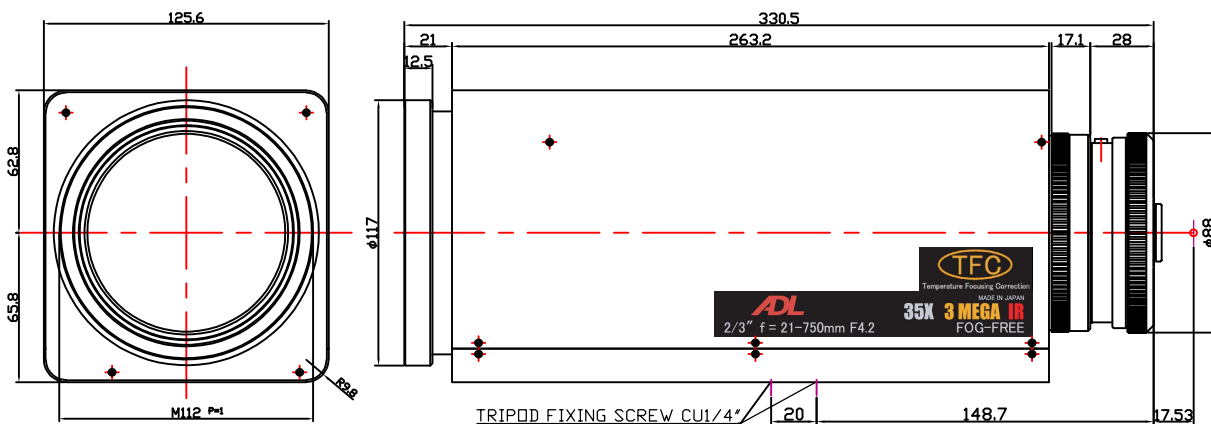

ケーブル類接続図

DCオートアイリス 4ピンプラグ

- ① (-) 制動コイル
- ② (+) 制動コイル
- ③ (+) 駆動コイル
- ④ (-) 駆動コイル

4ピンプラグ

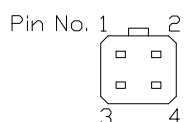

ドライブ

HDAB-15P

- ① フォーカス (+) 無限
- ② フォーカス (-)
- ③ ズーム (+) ワイド
- ④ ズーム (-)
- ⑤ フィルター(+)
⑥ フィルター(-)可視光カット
- ⑦
- ⑧
- ⑨
- ⑩ POT電源 (+)
- ⑪ フォーカス POT 出力
- ⑫ ズーム POT 出力
- ⑬ POT電源 (-)
- ⑭ 温度補正電源 (+)
- ⑮ 温度補正電源 (-)

予告なしに変更される場合があります