

3 Mega Pixel

MTV3X2812D



タイプ	バリフォーカルAI		マウント	CS		
焦点距離	2.8~9.0mm		バックフォーカス	8.018~15.491mm		
F値	F1.2		メカニカルバック	8.1mm		
イメージサイズ	1/3" (φ 6.0mm)		射出瞳	-654.3 ~ -30.15mm		
操作範囲	アイリス	F1.2-F360	フィルタサイズ			
	フォーカス	0.5m~∞	有効径	前玉	φ 23.3mm	
	ズーム	2.8~9.0mm		後玉	φ 8.2mm	
操作方法	アイリス	DC オート	寸法			
	フォーカス	手動			φ 36.5 x 48.7mm	
	ズーム	手動				
	ICR	-			55.5g	
最短被写体サイズ	ワイド	4:3				
	テレ				741.4x1171.4mm 221.6x298.8mm	
画角	対角	125.7° ~ 39.6°				
	水平	4:3 97.7° ~ 31.7°				
	垂直	71.9° ~ 23.8°				
制御	アイリス	フォーカス	ズーム	-		
駆動コイル	190 Ω	-	-	-		
制動コイル	855 Ω	-	-	-		
応答時間	-	-	-	-		
ポテンションメータ	-	-	-	-		
測光方式	-					
入力信号	-					
アイリス精度	-					
感度調節	-					
動作温度範囲	-10 ~ +50 °C					

寸法図

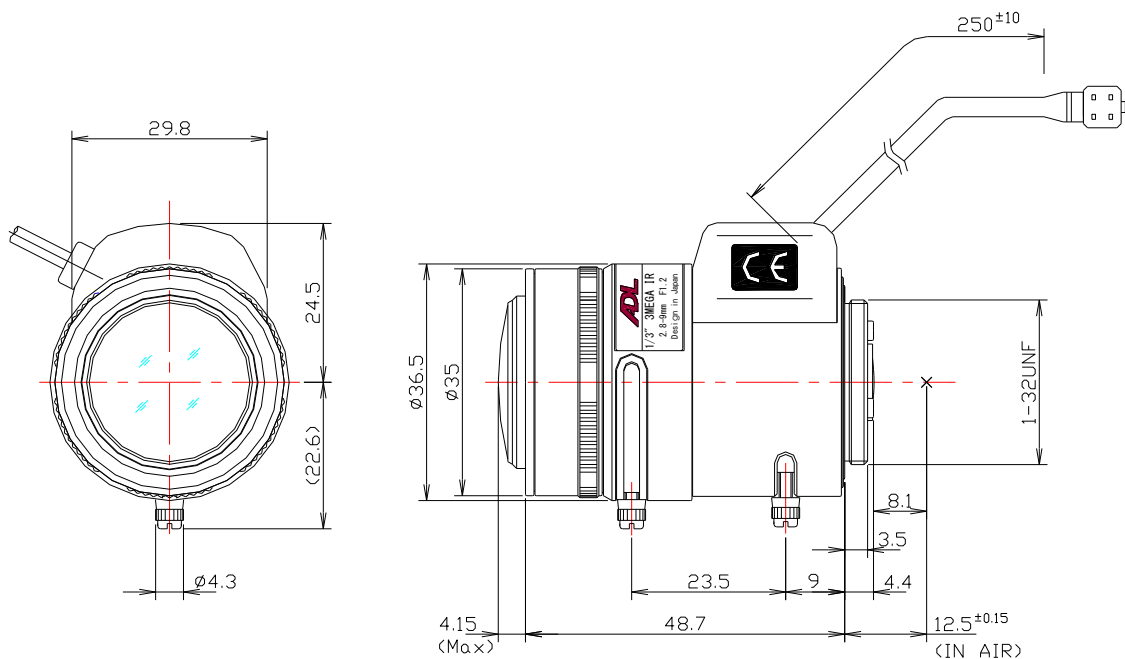

配線図

標準4ピンコネクター

ピン No. 1	制動 (-)
ピン No. 2	制動 (+)
ピン No. 3	駆動 (+)
ピン No. 4	駆動 (-)

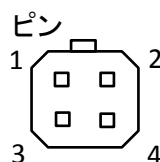

予告なしに変更する場合があります。